

**SITUAÇÃO**  
1 : 1000



**PLAY GROUND MODELO KMP 0209**  
01 UNIDADE

**OBSERVAÇÃO:** O PROJETO FOI ELABORADO COM BASE NO LEVANTAMENTO TOPOGRÁFICO GERAL DO MUNICÍPIO, E DE EXTREMA IMPORTÂNCIA REALIZAR UM LEVANTAMENTO TOPOGRÁFICO ESPECÍFICO DO TERRENO EM QUESTÃO PARA OBTER UMA ANÁLISE MAIS PRECISA DOS NÍVEIS DO TERRENO.

**IMAGEM SATÉLITE**  
1 : 50

- OBS:**
- 01 - MEDIDAS DADAS EM METROS (m).
  - 02 - AS COTAS PREVALECEM SOBRE A ESCALA DO DESENHO.
  - 03 - EM CASO DE DÚVIDAS, CONSULTE O AUTOR DO PROJETO.
  - 04 - REPRODUÇÃO SOMENTE COM AUTORIZAÇÃO POR ESCRITO DO AUTOR DO PROJETO, LEI Nº. 9.810 - LEI DO DIREITO AUTORAL.
  - 05 - AS IMAGENS CONTIDAS NESTE PROJETO ARQUITETÔNICO SÃO ILUSTRATIVAS PODENDO SOFRER ALTERAÇÕES DURANTE A EXECUÇÃO.
  - 06 - O PROJETO FOI DESENVOLVIDO A PARTIR DE INFORMAÇÕES ENCAMINHADAS PELO MUNICÍPIO, SENDO DESTA A RESPONSABILIDADE QUANTO AS ARTS DOS PROFISSIONAIS ENVOLVIDOS.
  - 07 - O MUNICÍPIO NÃO APRESENTOU LEVANTAMENTO PLANIMÉTRICO DA ÁREA, BEM COMO A LOCAÇÃO DE CALÇADAS, RAMPAS ACESSÍVEIS, LOCAÇÃO DE ÁRVORES, OU OUTRA EDIFICAÇÃO E/OU EQUIPAMENTO EXISTENTE QUE POSSA INTERFERIR NA IMPLANTAÇÃO DO PROJETO EM QUESTÃO.
  - 08 - CALÇADAS E RAMPAS REPRESENTADAS EM CARÁTER ILUSTRATIVO, DEVENDO O RESPONSÁVEL PELA EXECUÇÃO E FISCALIZAÇÃO A CONFERÊNCIA DO ATENDIMENTO DAS NORMAS DE ACESSIBILIDADE.

**CARIMBO DE APROVAÇÃO:**

--	--	--	--

**ASSOCIAÇÃO MATO-GROSSENSE DOS MUNICÍPIOS**  
**COORDENAÇÃO DE PROJETOS**  
 SITE: www.amm.org.br  
 E-MAIL: centraldeprojetosamm@gmail.com  
**ADM. LEONARDO BORTOLIN**

<b>TIPO DE OBRA:</b>	ESPORTE	<b>MODALIDADE:</b>	CONSTRUÇÃO
<b>OBRA:</b>	CONSTRUÇÃO DE QUADRA COBERTA COM VESTIÁRIO		
<b>PROPRIETÁRIO/ CNPJ:</b>	PREFEITURA MUNICIPAL DE RONDOLÂNDIA CNPJ: 04.221.486/0001-49		
<b>ENDEREÇO:</b>	RUA SILVIO RODRIGUES ESQUINA COM RUA DA SAUDE, QUADRA 66, LOTE 01, BAIRRO COLINA VERDE, RONDOLÂNDIA-MT 78.338-000		
<b>AUTOR DO PROJETO/ CREA/CAU:</b>	THAIS RODRIGUES ARQUITETA E URBANISTA CAD. 41659015		
<b>RESPONSÁVEL TÉCNICO P/ OBRA:</b>			

**PROJETO BÁSICO ARQUITETÔNICO**

**ASSUNTO:**  
IMPLANTAÇÃO, IMAGEM SATÉLITE E IMAGEM 3D

<b>Coord. Geográficas:</b>	10°50'48.50"S 61°27'30.53"O	<b>QUADRO DE ÁREAS</b>	
<b>DATA DE ENTREGA:</b>	03/04/2024 09:25:52	ÁREA TOTAL DO TERRENO:	2.778,93m²
<b>REVISÃO:</b>	00	ÁREA TOTAL CONSTRUÍDA:	817,56m²
<b>ESCALA:</b>	Como indicado	ÁREA TOTAL DE COBERTURA:	1.167,87m²
<b>RRT:</b>	XXXXXXXX	ÁREA TOTAL IMPERMEÁVEL:	1.802,17m²
		ÁREA TOTAL PERMEÁVEL:	976,76m²

**ARQ**  
FOLHA Nº  
**01**  
06

**1** IMPLANTAÇÃO  
1 : 125

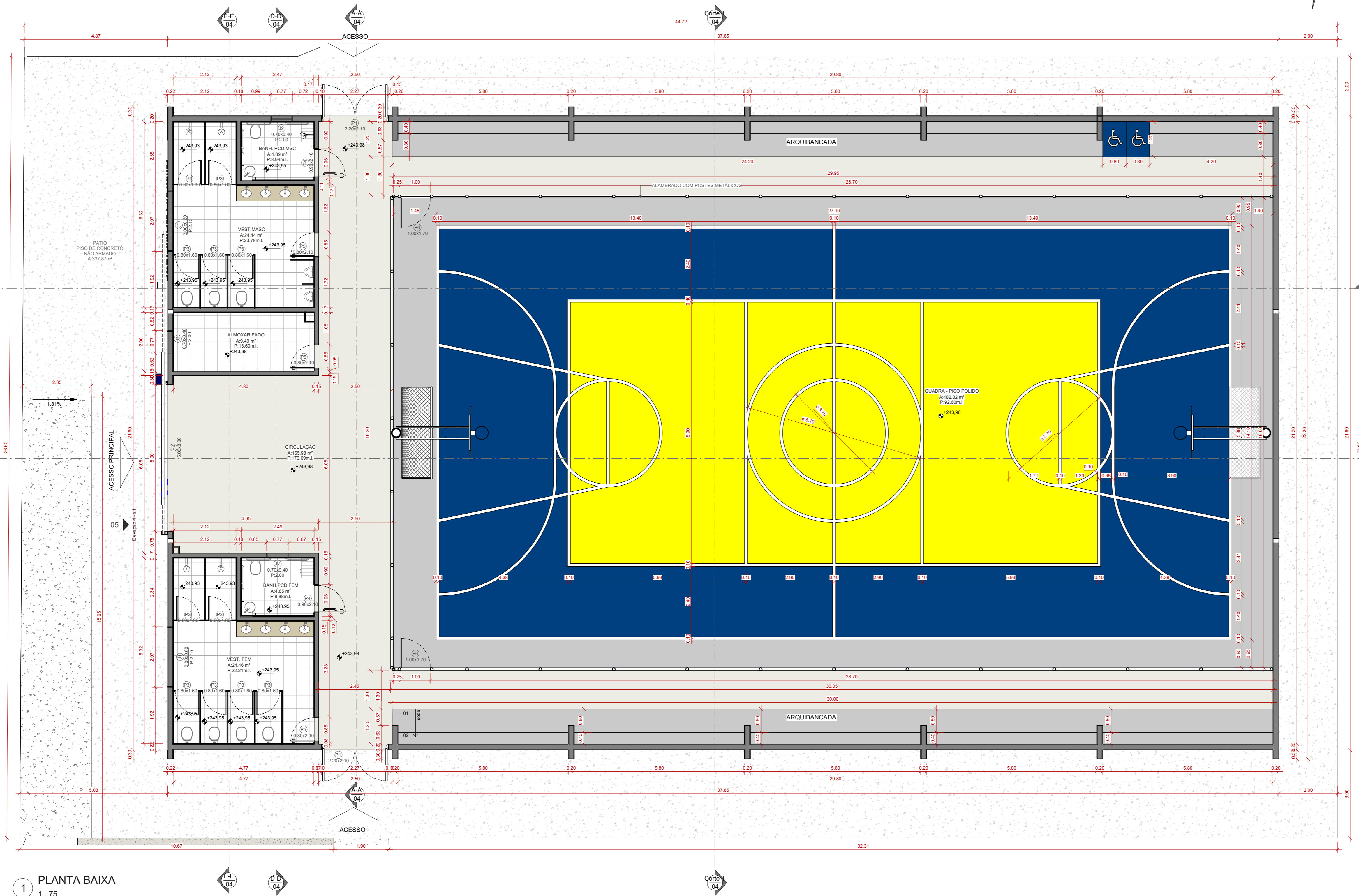
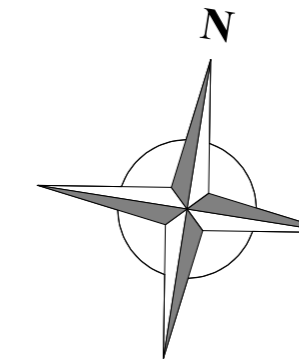

1 PLANTA BAIXA  
1 : 75

QUADRO DE AMBIENTES E MATERIAIS					
NOME	ÁREA	PERÍMETRO	PISO	PAREDE	TETO
ALMOXARIFADO	9,49 m²	13,60	GRANILITE	PINTURA	FORRO PVC
BANH. PCD.MSC	4,89 m²	8,94	CERÂMICA 60X60	AZULEJO ATÉ O FORRO	FORRO PVC
BANH. PCD.FEM	4,85 m²	8,88	CERÂMICA 60X60	AZULEJO ATÉ O FORRO	FORRO PVC
CALÇADA INTERNA - PISO DE CONCRETO	374,21 m²	142,80	CONCRETO NÃO ARMADO	-	-
CIRCULAÇÃO	165,98 m²	179,69	GRANILITE	PINTURA	SEM FORRO
PLAY GROUND - ÁREA	50,89 m²	29,10	ÁREA	-	-
QUADRA - PISO POLIDO	482,82 m²	92,60	CONCRETO ARMADO	PINTURA	SEM FORRO
VEST. FEM	24,46 m²	22,21	CERÂMICA 60X60	AZULEJO ATÉ O FORRO	FORRO PVC
VEST.MASC	24,44 m²	23,78	CERÂMICA 60X60	AZULEJO ATÉ O FORRO	FORRO PVC

QUADRO PORTAS					
CÓD.	LARG.(m)	ALT.(m)	ÁREA (m²)	DESCRIÇÃO	QUANT.
P1	2,20	2,10	4,62 m²	PORTA ALUMÍNIO - 2 FOLHAS - ABRIR VENEZIANA - COR NATURAL	2
P2	5,00	3,00	15,00 m²	PORTÃO AÇO - 1 FOLHA - CORRER - PINTURA AZUL MARINHO	1
P3	0,80	1,60	1,28 m²	PORTA ALUMÍNIO - 1 FOLHA - ABRIR VENEZIANA - COR BRANCA	11
P4	0,90	2,10	1,89 m²	PORTA ALUMÍNIO - 1 FOLHA - ABRIR - ADAPTADA PNE - BRANCA	2
P5	0,80	2,10	1,68 m²	PORTA ALUMÍNIO - 1 FOLHA - ABRIR VENEZIANA COR BRANCA	3
P6	1,00	1,70	1,70 m²	PORTÃO ABRIR - 1 FOLHA - ALAMBRADO	2

QUADRO JANELAS						
CÓD.	LARG.(m)	ALT.(m)	PEITORIL(m)	ÁREA(m²)	DESCRIÇÃO	QUANT.
J1	2,00	0,60	2,00	1,20 m²	JANELA ALUMÍNIO E VIDRO - 4 FOLHAS - MAXIN AR - COR AZUL MARINHO	2
J2	0,70	0,40	2,00	0,28 m²	JANELA ALUMÍNIO E VIDRO - 1 FOLHA - MAXIN AR - COR AZUL MARINHO	3

- OBS:
- 01 - MEDIDAS DADAS EM METROS (m).
  - 02 - AS COTAS PREVALECEM SOBRE A ESCALA DO DESENHO.
  - 03 - EM CASO DE DÚVIDAS, CONSULTE O AUTOR DO PROJETO.
  - 04 - REPRODUÇÃO SOMENTE COM AUTORIZAÇÃO POR ESCRITO DO AUTOR DO PROJETO. LEI Nº. 9.610 - LEI DO DIREITO AUTORAL.
  - 05 - AS IMAGENS CONTIDAS NESTE PROJETO ARQUITETÔNICO SÃO ILUSTRATIVAS PODENDO SOFRER ALTERAÇÕES DURANTE A EXECUÇÃO.
  - 06 - O PROJETO FOI DESENVOLVIDO A PARTIR DE INFORMAÇÕES ENCAMINHADAS PELO MUNICÍPIO, SENDO DESTA A RESPONSABILIDADE QUANTO AS ARTS DOS PROFISSIONAIS ENVOLVIDOS.
  - 07 - O MUNICÍPIO NÃO APRESENTOU LEVANTAMENTO PLANALIMÉTRICO DA ÁREA, BEM COMO A LOCAÇÃO DE CALÇADAS, RAMPAS ACESSÍVEIS, LOCAÇÃO DE ÁRVORES, OU OUTRA EDIFICAÇÃO E/OU EQUIPAMENTO EXISTENTE QUE POSSA INTERFERIR NA IMPLANTAÇÃO DO PROJETO EM QUESTÃO.
  - 08 - CALÇADAS E RAMPAS REPRESENTADAS EM CARÁTER ILUSTRATIVO, DEVENDO O RESPONSÁVEL PELA EXECUÇÃO E FISCALIZAÇÃO A CONFERÊNCIA DO ATENDIMENTO DAS NORMAS DE ACESSIBILIDADE.

CARIMBO DE APROVAÇÃO:

**ASSOCIAÇÃO MATO-GROSSENSE DOS MUNICÍPIOS**  
**COORDENAÇÃO DE PROJETOS**  
 SITE: www.amm.org.br  
 E-MAIL: centraldeprojetosamm@gmail.com  
**ADM. LEONARDO BORTOLIN**

<b>TIPO DE OBRA:</b>	ESPORTE	<b>MODALIDADE:</b>	CONSTRUÇÃO
<b>OBRA:</b>	CONSTRUÇÃO DE QUADRA COBERTA COM VESTIÁRIO		
<b>PROPRIETÁRIO/ CNPJ:</b>	PREFEITURA MUNICIPAL DE RONDOLÂNDIA CNPJ: 04.221.486/0001-49		
<b>ENDEREÇO:</b>	RUA SILVIO RODRIGUES ESQUINA COM RUA DA SAUDE, QUADRA 66, LOTE 01, BAIRRO COLINA VERDE, RONDOLÂNDIA-MT 78.338-000		
<b>AUTOR DO PROJETO/ CREA/CAU:</b>	THAIS RODRIGUES ARQUITETA E URBANISTA CAD. 41619315		
<b>RESPONSÁVEL TÉCNICO P/ OBRA:</b>			

**PROJETO BÁSICO ARQUITETÔNICO**

**ASSUNTO:**  
PLANTA BAIXA, QUADRO DE AMBIENTES E ESQUADRIAS

<b>Coord. Geográficas:</b>	10°50'48.50"S 61°27'30.53"O	<b>QUADRO DE ÁREAS</b>	
<b>DATA DE ENTREGA:</b>	03/04/2024 09:25:53	<b>ÍNDICES URBANÍSTICOS</b>	ÁREA TOTAL DO TERRENO: 2.778,93m² ÁREA TOTAL CONSTRUÍDA: 817,56m² ÁREA TOTAL DE COBERTURA: 1.167,87m² ÁREA TOTAL SUPERELEV.: 1.802,17m² ÁREA TOTAL PERMEÁVEL: 976,78m²
<b>REVISÃO:</b>	00		
<b>ESCALA:</b>	1 : 75		
<b>RRT: XXXXXXXX</b>	DESENHO:		

**ARQ**  
FOLHA Nº  
**02**  
06

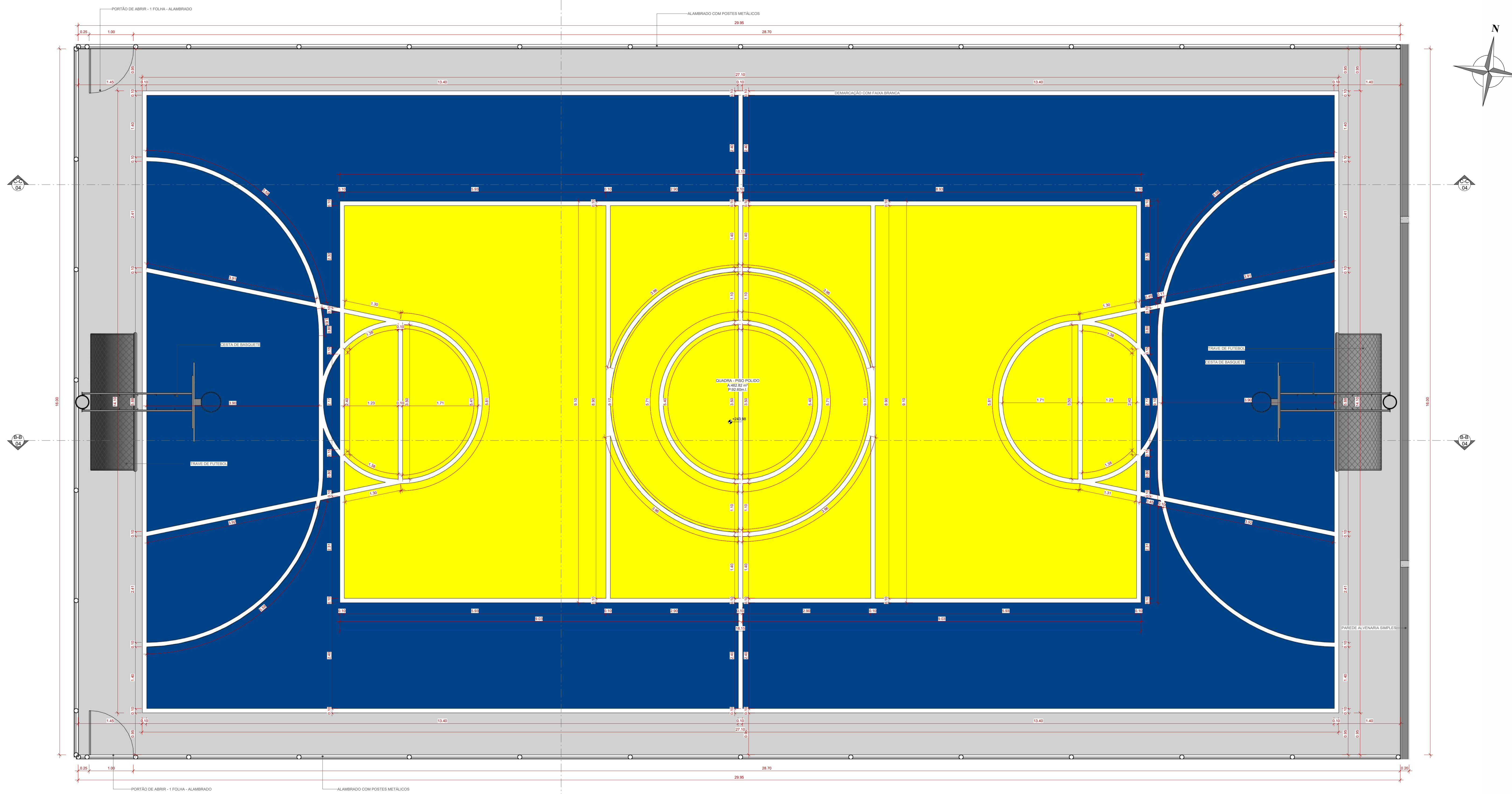

2 PLANTA BAIXA - Chamada de detalhe 2  
1:40

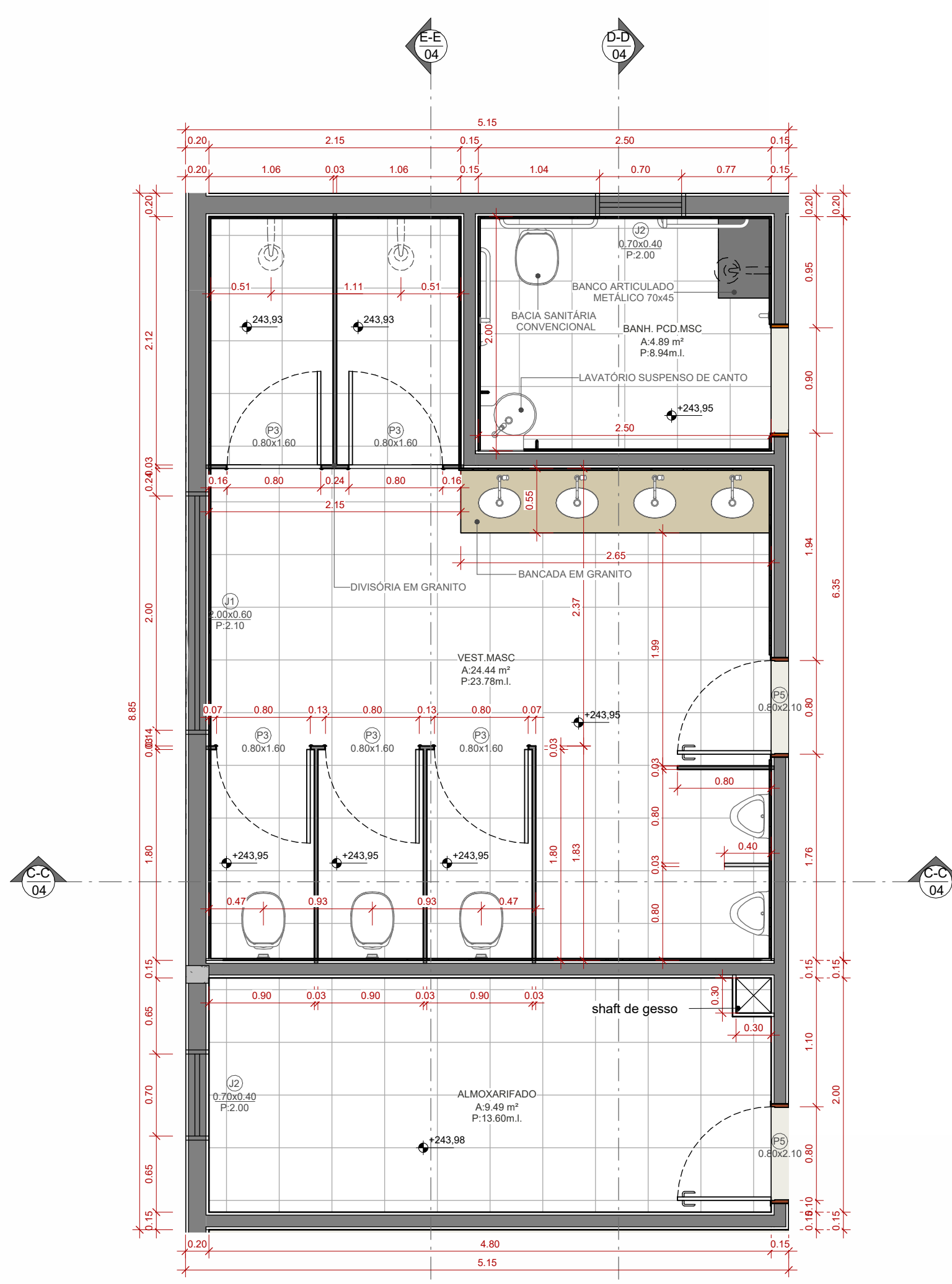

1 PLANTA BAIXA - Chamada de detalhe 1  
1:40

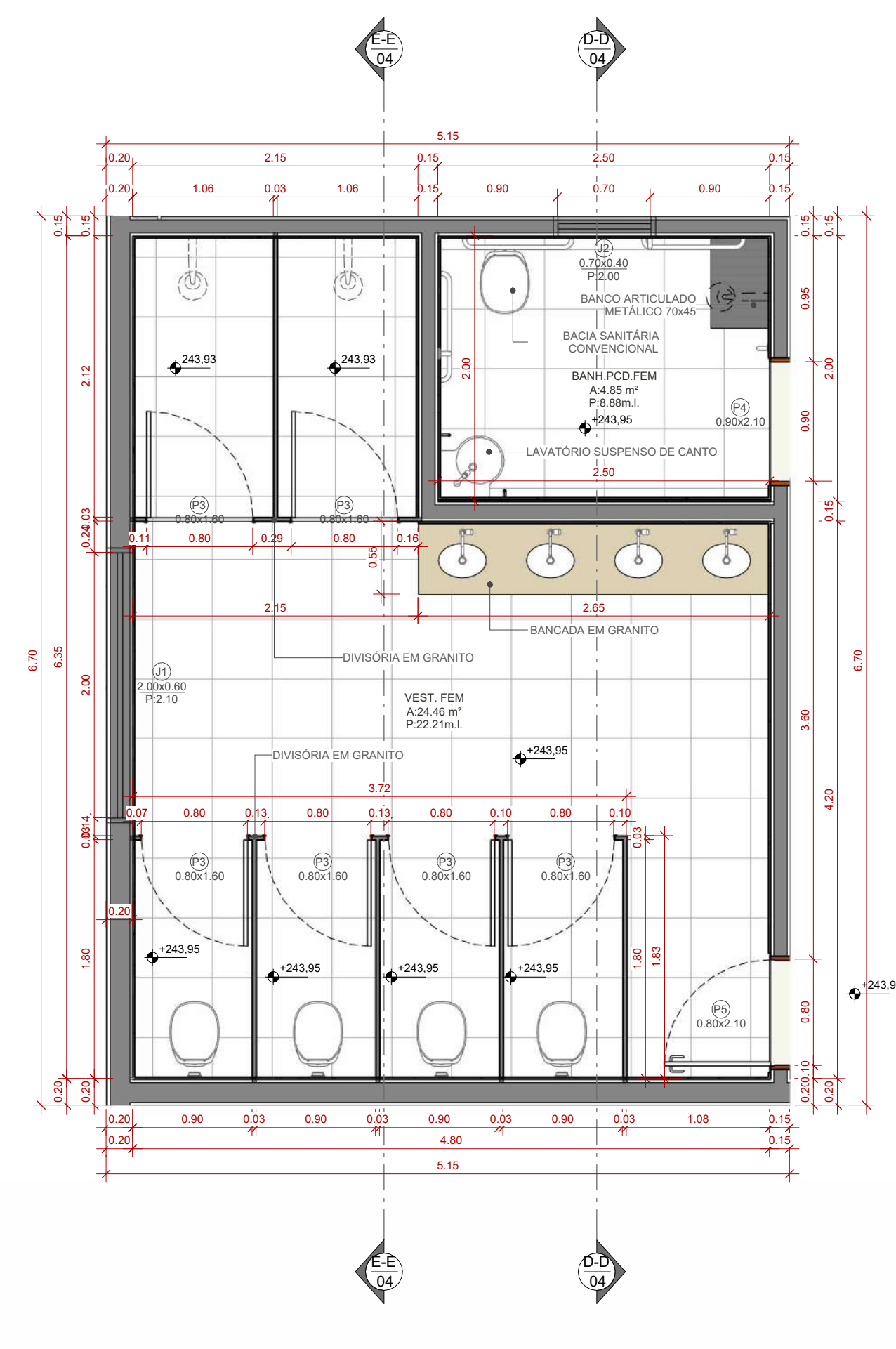

3 PLANTA BAIXA - Chamada de detalhe 3  
1:40

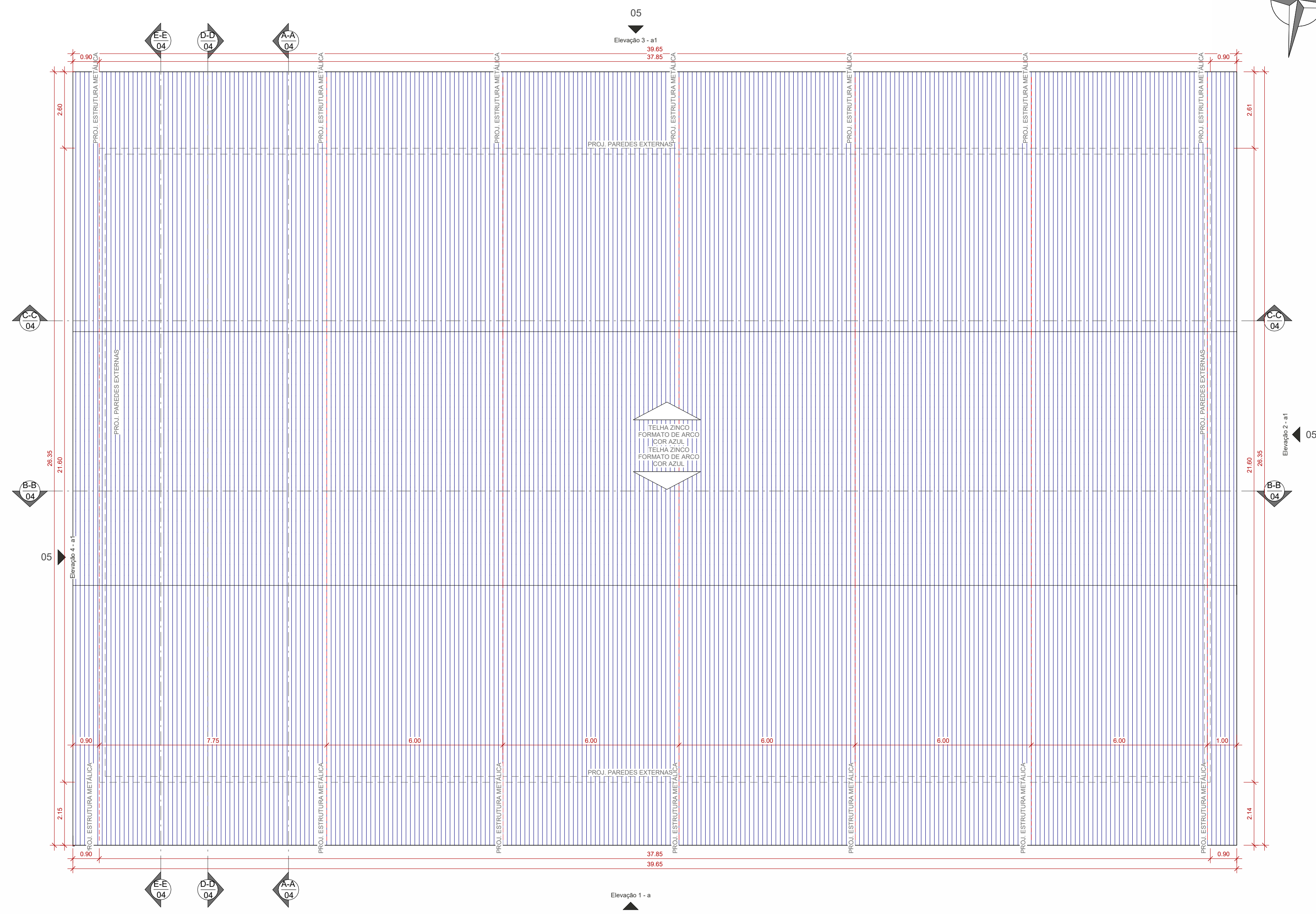

4 PLANTA DE COBERTURA  
1:100

**OBS:**  
 01 - MEDIDAS DADAS EM METROS (M).  
 02 - AS COTAS PREVALECEM SOBRE A ESCALA DO DESENHO.  
 03 - EM CASO DE DÚVIDA, CONSULTE O AUTOR DO PROJETO.  
 04 - REPRODUÇÃO ICMENTE COM AUTORIZAÇÃO POR ESCRITO DO AUTOR DO PROJETO. LEI Nº. 9819 - LEI DO DIREITO AUTORAL.  
 05 - AS IMAGENS CONTIDAS NESTE PROJETO ARQUITETÔNICO SÃO ILUSTRATIVAS PODENDO SOFRER PEQUENAS ALTERAÇÕES DURANTE A EXECUÇÃO.

**CARIMBO DE APROVAÇÃO:**

**ASSOCIAÇÃO MATO-GROSSENSE DOS MUNICÍPIOS**  
**COORDENAÇÃO DE PROJETOS**  
 SITE: www.amm.org.br  
 E-MAIL: centraldeprojetosamm@gmail.com  
**ADM. LEONARDO BORTOLIN**

<b>TIPO DE OBRA:</b>	ESPORTE	<b>MODALIDADE:</b>	CONSTRUÇÃO
<b>OBRA:</b>	CONSTRUÇÃO DE QUADRA COBERTA COM VESTIÁRIO		
<b>PROPRIETÁRIO/ CNPJ:</b>	PREFEITURA MUNICIPAL DE RONDOLÂNDIA CNPJ: 04.221.490/0001-42		
<b>ENDEREÇO:</b>	RUA SILVIO RODRIGUES ESQUINA COM RUA DA SAUDADE, QUADRA 66, LOTE 01, BAIRRO COLINA VERDE, RONDOLÂNDIA-MT 78.338-000		
<b>AUTOR DO PROJETO: CREA/CAU:</b>	THIAS RODRIGUES ARQUITETA E URBANISTA RUA JOSEPH STILES, 300 - JARDIM SÃO FRANCISCO, RONDOLÂNDIA - MT		
<b>RESPONSÁVEL TÉCNICO P/ OBRA:</b>	THIAS RODRIGUES		

**PROJETO BÁSICO ARQUITETÔNICO**  
**DETALHE PISO DA QUADRA, BANHEIROS E PLANTA DE COBERTURA**

<b>Coordenadas Geográficas:</b> 10°50'48.50"S 61°27'30.57"O	<b>QUADRO DE ÁREAS</b>
<b>DATA DE ENTREGA:</b> 08/08/2017	<b>ÍNDICES URBANÍSTICOS</b>
<b>REVISÃO:</b> 00	ÁREA TOTAL DO TERRENO: 2.779,80m²
<b>ESCALA:</b> Como indicado	ÁREA TOTAL CONSTRUÍDA: 817,00m²
<b>RRT:</b> XXXXXXXX	ÁREA TOTAL DE COBERTURA: 1.987,80m²
	ÁREA TOTAL IMPERMEÁVEL: 817,00m²
	ÁREA TOTAL PERMEÁVEL: 1.170,80m²

**ARQ**  
**FOLHA Nº**  
**03**  
**06**

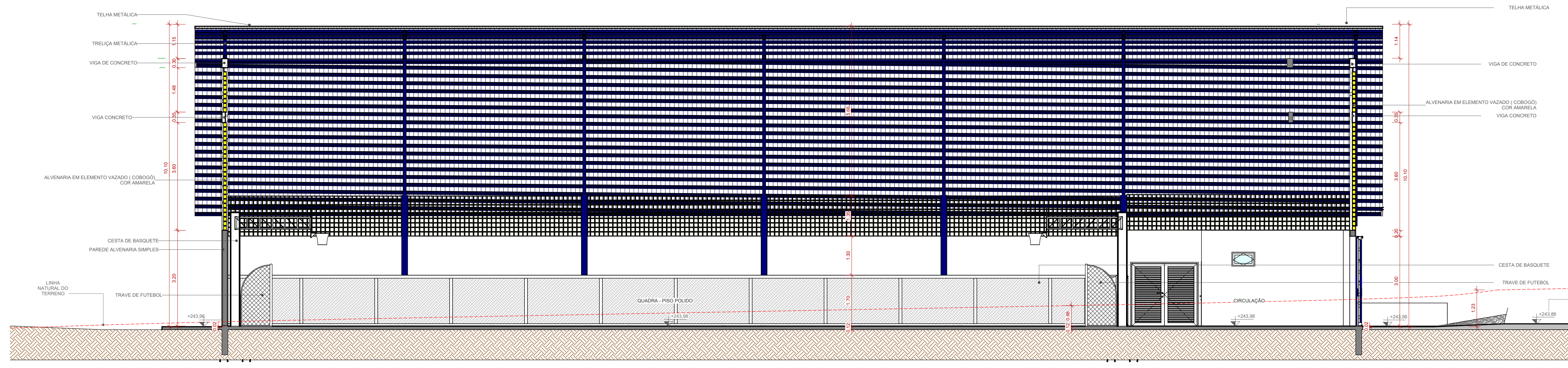

2 B-B  
1:75

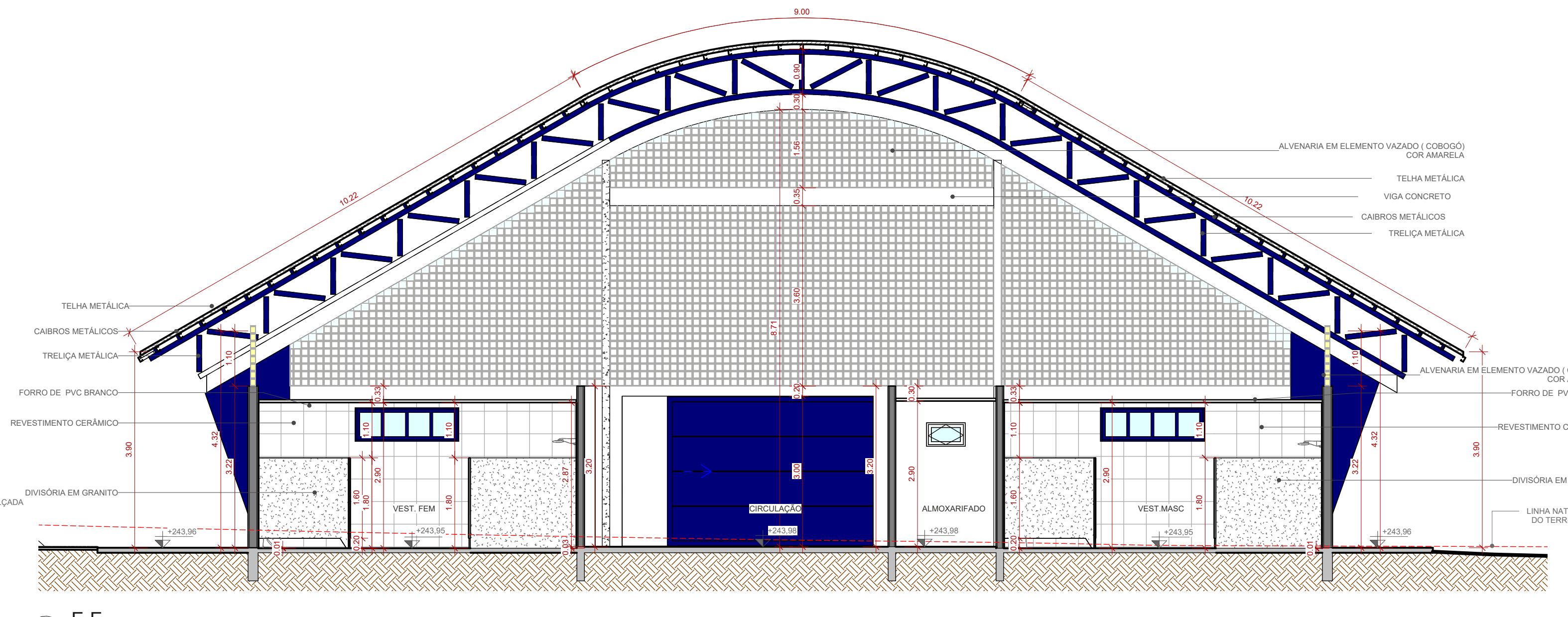

5 E-E  
1:75

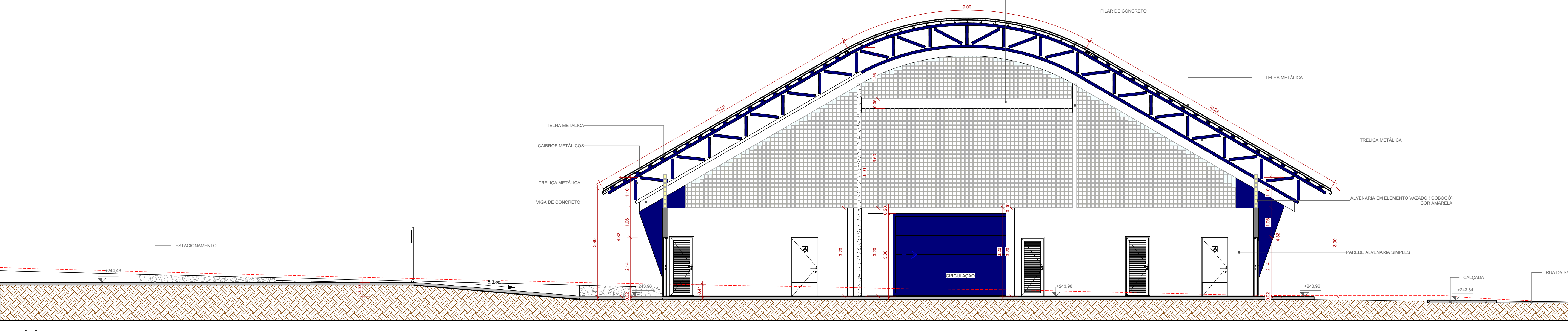

1 A-A  
1:75

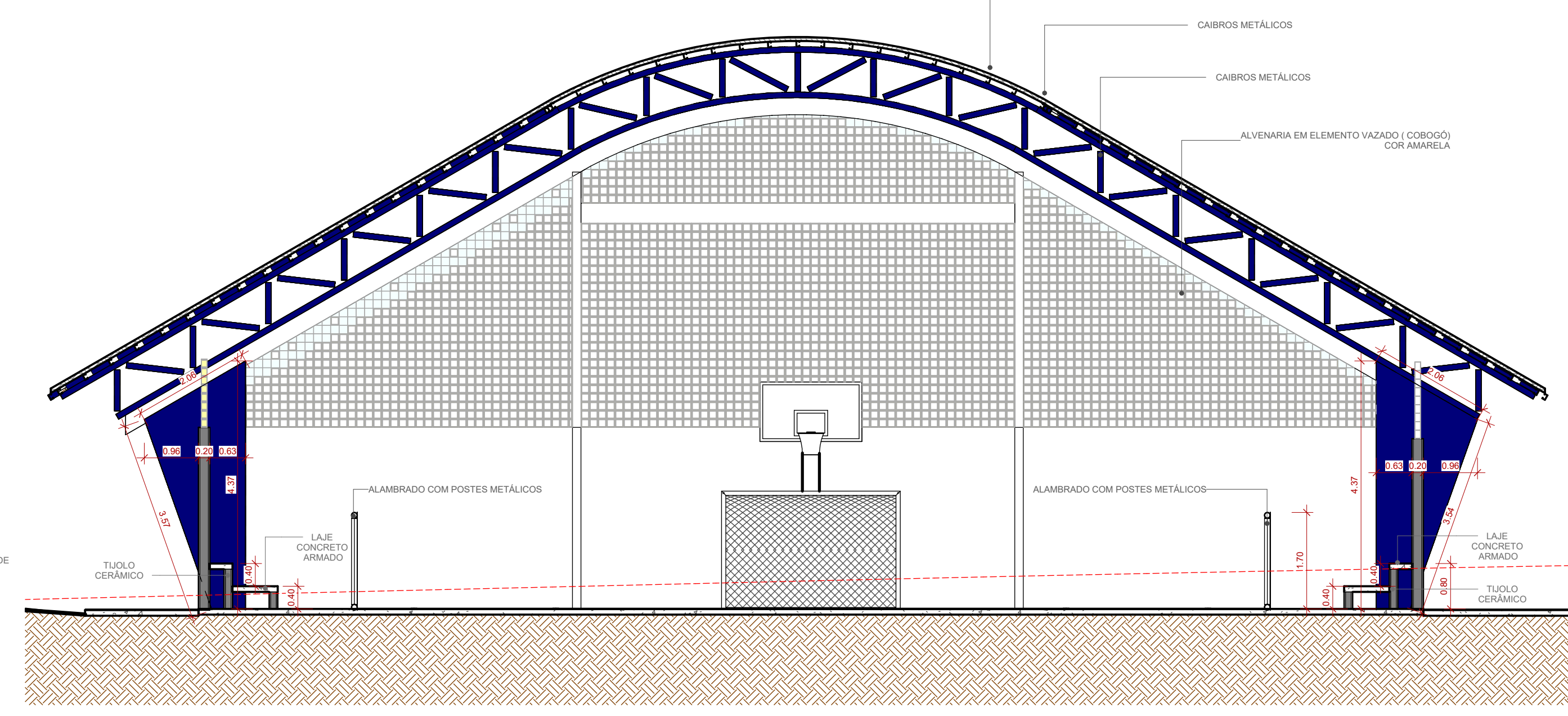

6 Corte 1  
1:75

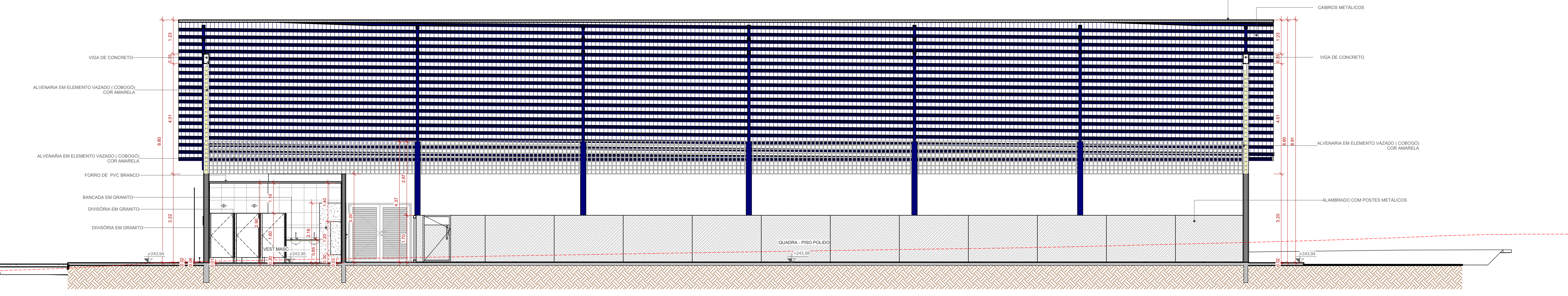

3 C-C  
1:75

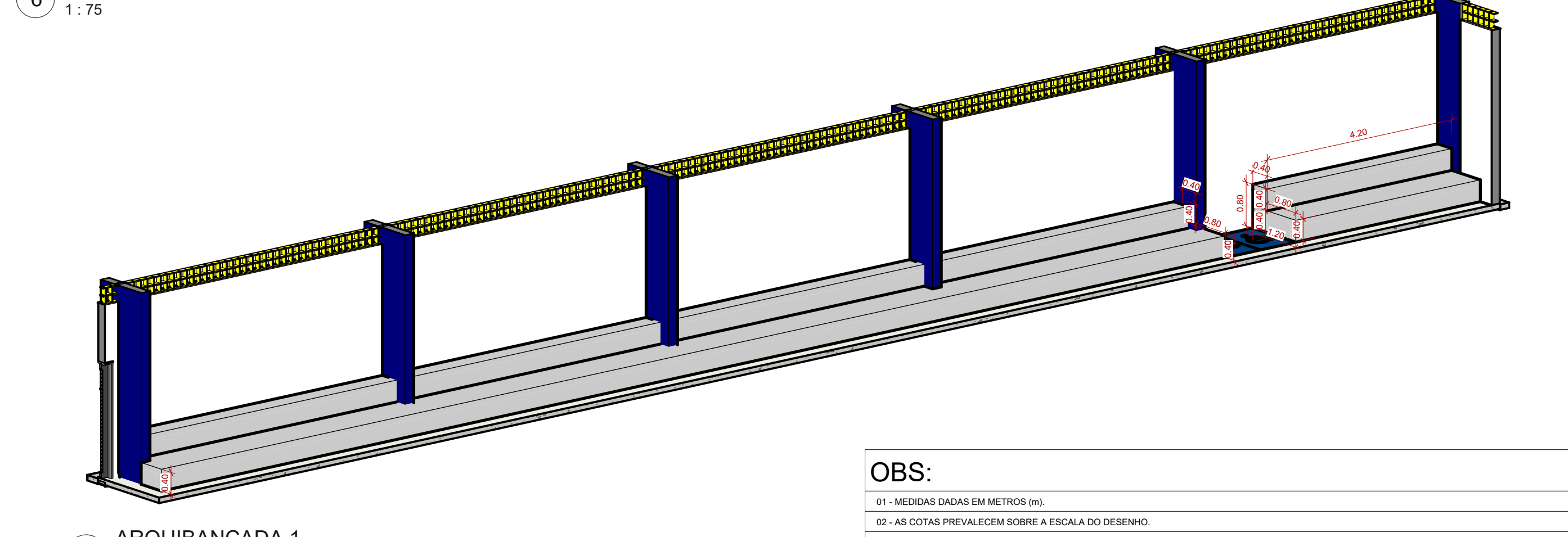

7 ARQUIBANCADA 1

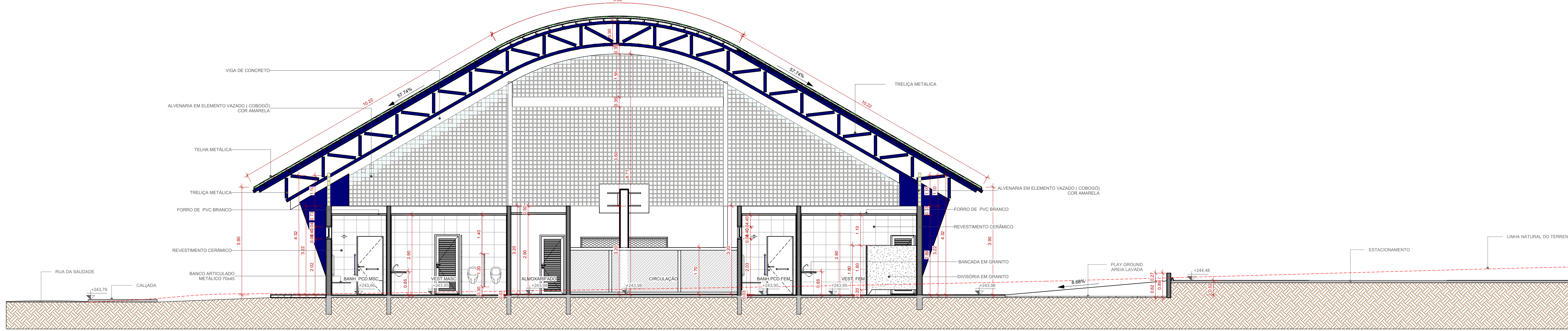

4 D-D  
1:75

OBS:  
 01 - MEDIDAS DADAS EM METROS (M).  
 02 - AS COTAS PRECEDEM A NOME E ESCALA DO DESENHO.  
 03 - EM CASO DE DÚVIDA, CONSULTE O AUTOR DO PROJETO.  
 04 - REPRODUÇÃO SOMENTE COM AUTORIZAÇÃO POR ESCRITO DO AUTOR DO PROJETO. LEI Nº. 9819 - LEI DO DIREITO AUTORAL.  
 05 - AS IMAGENS CONTIDAS NESTE PROJETO ARQUITETÔNICO SÃO ILUSTRATIVAS PODENDO SOFRER PEQUENAS ALTERAÇÕES DURANTE A EXECUÇÃO.

CARIMBO DE APROVAÇÃO:

<b>ASSOCIAÇÃO MATO-GROSSENSE DOS MUNICÍPIOS</b> <b>COORDENAÇÃO DE PROJETOS</b> SITE: www.amm.org.br E-MAIL: centraldeprojetosamm@gmail.com <b>ADM. LEONARDO BORTOLIN</b>			
TIPO DE OBRA:	ESPORTE	MODALIDADE:	CONSTRUÇÃO
OBRA:	CONSTRUÇÃO DE QUADRA COBERTA COM VESTIÁRIO		
PROPRIETÁRIO/ CNPJ:	PREFEITURA MUNICIPAL DE RONDOLÂNDIA CNPJ: 04.221.496/0001-43		
ENDEREÇO:	RUA SILVIO RODRIGUES ESQUINA COM RUA DA SAUDE, QUADRA 66, LOTE 01, BAIRRO COLINA VERDE, RONDOLÂNDIA-MT 78.338-000		
AUTOR DO PROJETO/ CREA/CAU:	THIAS RODRIGUES ARQUITETA E URBANISTA RUA São João, 31 - JARDIM GARRAFA, RONDOLÂNDIA - MT A FORÇA VEM DOS MUNICÍPIOS		
RESPONSÁVEL TÉCNICO P/ OBRA:	PROJETO BÁSICO ARQUITETÔNICO		
ASSUNTO:	CORTES A, B, C, D, E		

Coordenadas Geográficas:	10°50'48" S 51°27'30" O	QUADRO DE ÁREAS
DATA DE ENTREGA:	INDICES URBANÍSTICOS	ÁREA TOTAL DO TERRENO: 2.779,80m²
REVISÃO:	00	ÁREA TOTAL CONSTRUÍDA: 810,00m²
ESCALA:	1:75	ÁREA TOTAL DE COBERTURA: 1.187,80m²
RRT: XXXXXXXX	DESENHO:	ÁREA TOTAL IMPERMEÁVEL: 8.881,79m²
		ÁREA TOTAL PERMEÁVEL: 898,79m²

ARQ  
FOLHA Nº  
04  
06

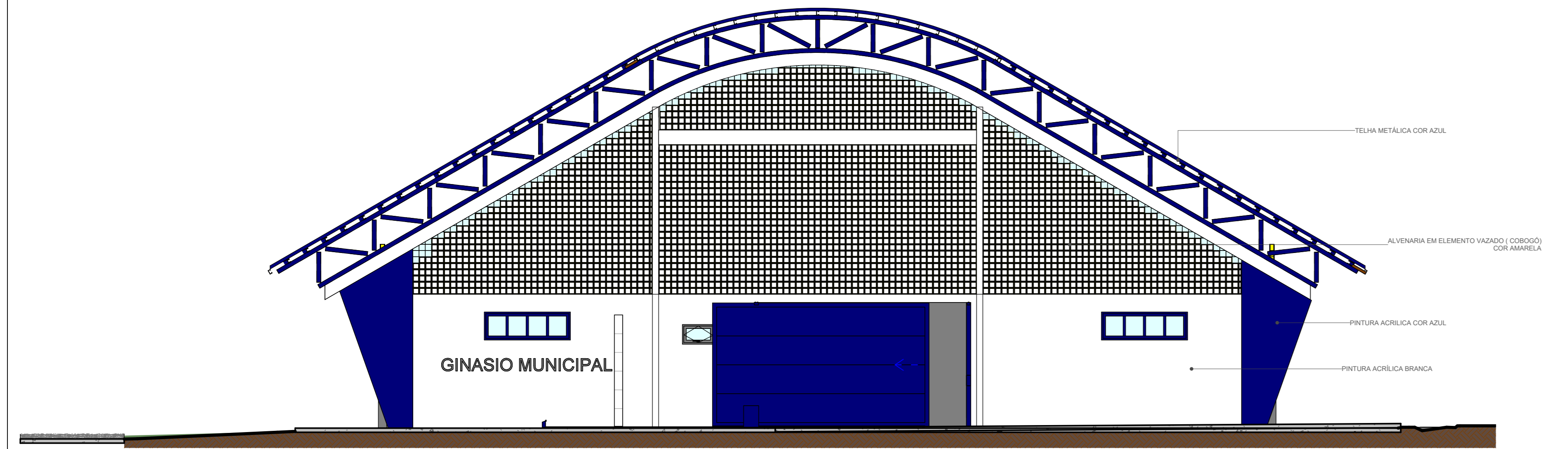

4 Elevação 4 - a1  
1:75

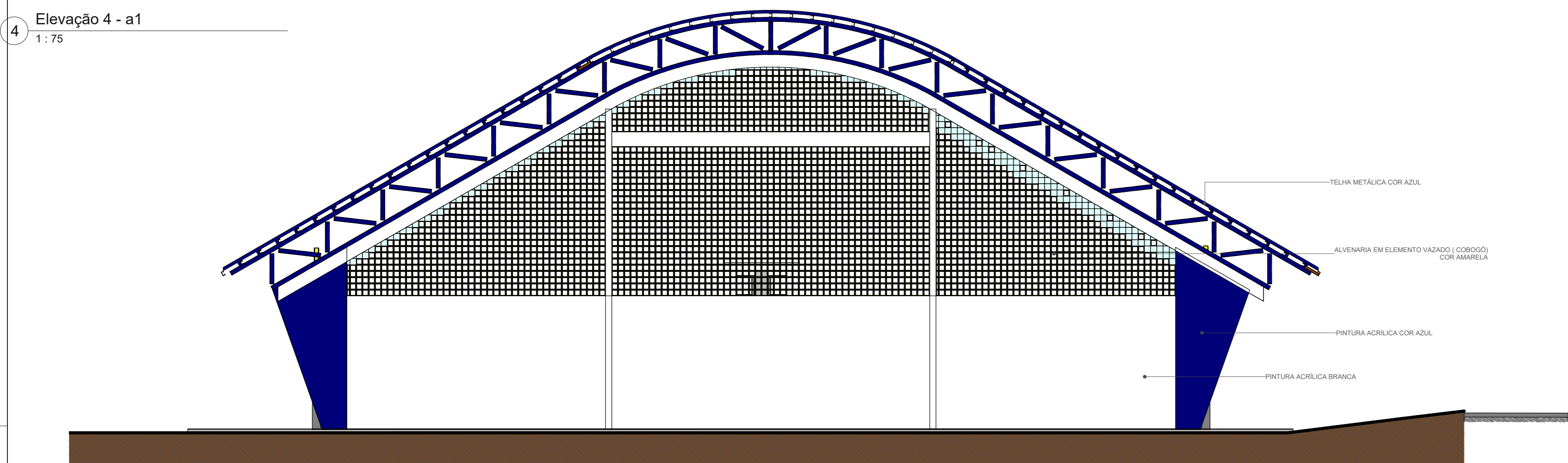

2 Elevação 2 - a1  
1:75

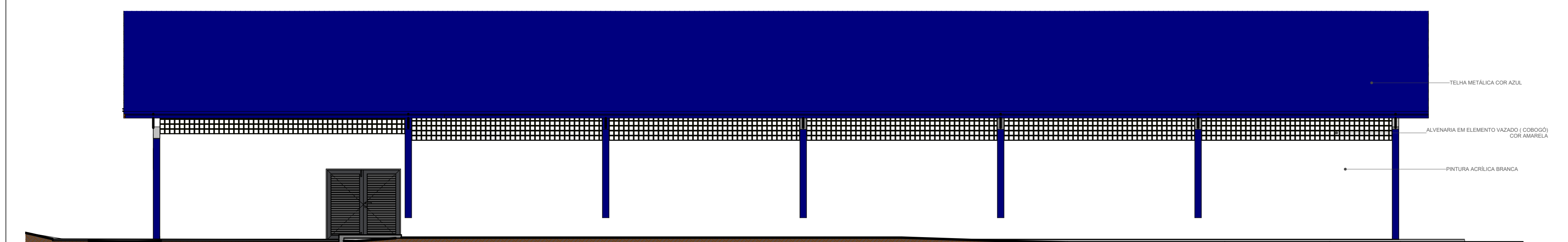

1 Elevação 1 - a  
1:75

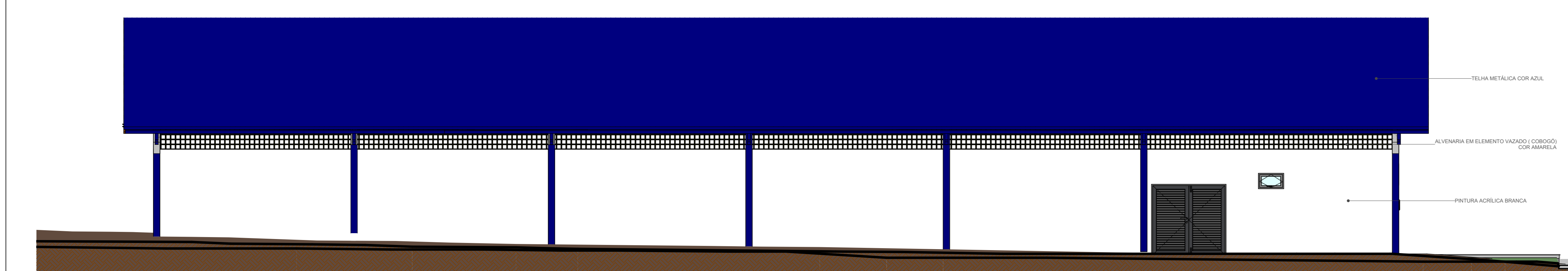

3 Elevação 3 - a1  
1:75

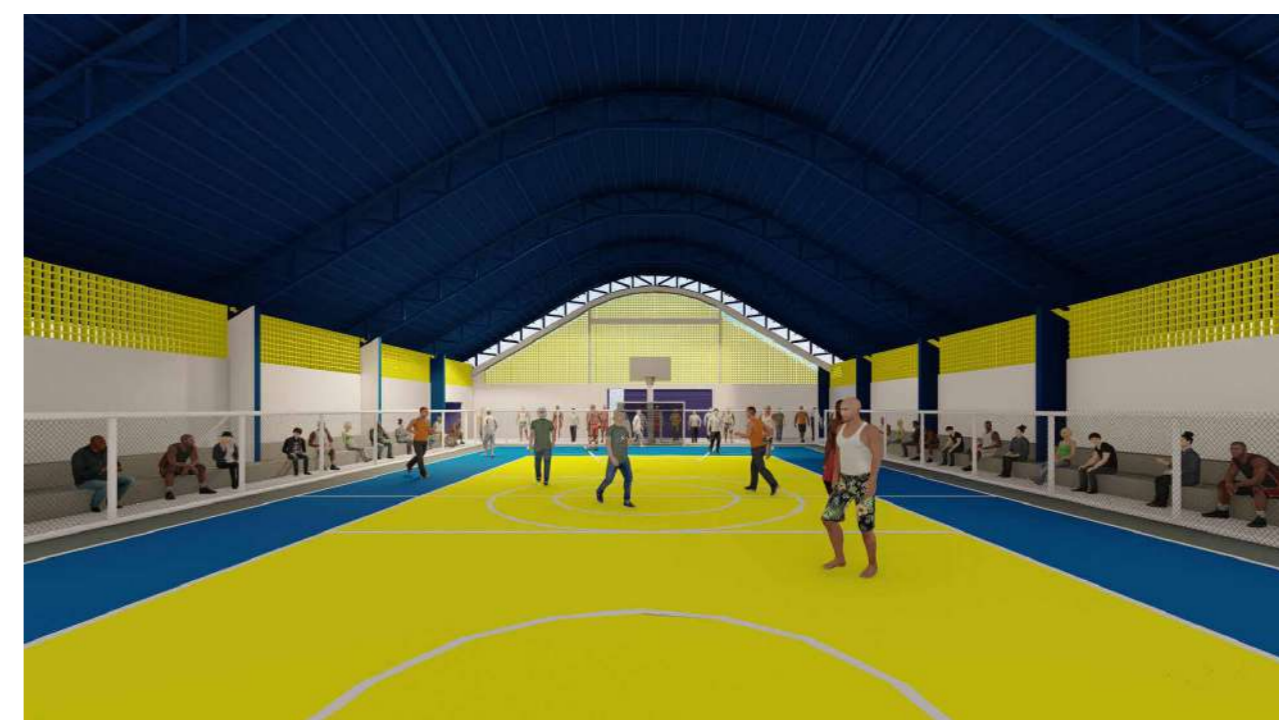

- OBS:**
- 01 - MEDIDAS DADAS EM METROS (m).
  - 02 - AS COTAS PREVALECEM SOBRE A ESCALA DO DESENHO.
  - 03 - EM CASO DE DÚVIDAS, CONSULTE O AUTOR DO PROJETO.
  - 04 - REPRODUÇÃO SOMENTE COM AUTORIZAÇÃO POR ESCRITO DO AUTOR DO PROJETO. LEI Nº. 9.810 - LEI DO DIREITO AUTORAL.
  - 05 - AS IMAGENS CONTIDAS NESTE PROJETO ARQUITETÔNICO SÃO ILUSTRATIVAS PODENDO SOFRER ALTERAÇÕES DURANTE A EXECUÇÃO.
  - 06 - O PROJETO FOI DESENVOLVIDO À PARTIR DE INFORMAÇÕES ENCAMINHADAS PELO MUNICÍPIO, SENDO DESTA A RESPONSABILIDADE QUANTO AS ARTS DOS PROFISSIONAIS ENVOLVIDOS.
  - 07 - O MUNICÍPIO NÃO APRESENTOU LEVANTAMENTO PLANIMÉTRICO DA ÁREA, BEM COMO A LOCAÇÃO DE CALÇADAS, RAMPAS ACESSÍVEIS, LOCAÇÃO DE ÁRVORES, OU OUTRA EDIFICAÇÃO E/OU EQUIPAMENTO EXISTENTE QUE POSSA INTERFERIR NA IMPLANTAÇÃO DO PROJETO EM QUESTÃO.
  - 08 - CALÇADAS E RAMPAS REPRESENTADAS EM CARÁTER ILUSTRATIVO, DEVENDO O RESPONSÁVEL PELA EXECUÇÃO E FISCALIZAÇÃO A CONFERÊNCIA DO ATENDIMENTO DAS NORMAS DE ACESSIBILIDADE.

**CARIMBO DE APROVAÇÃO:**

**ASSOCIAÇÃO MATO-GROSSENSE DOS MUNICÍPIOS**  
**COORDENAÇÃO DE PROJETOS**  
 SITE: [www.amm.org.br](http://www.amm.org.br)  
 E-MAIL: [centraldeprojetosamm@gmail.com](mailto:centraldeprojetosamm@gmail.com)

**ADM. LEONARDO BORTOLIN**

<b>TIPO DE OBRA:</b>	ESPORTE	<b>MODALIDADE:</b>	CONSTRUÇÃO
<b>OBRA:</b>	CONSTRUÇÃO DE QUADRA COBERTA COM VESTIÁRIO		
<b>PROPRIETÁRIO/ CNPJ:</b>	PREFEITURA MUNICIPAL DE RONDOLÂNDIA CNPJ: 04.221.486/0001-49		
<b>ENDEREÇO:</b>	RUA SILVIO RODRIGUES ESQUINA COM RUA DA SAUDE, QUADRA 66, LOTE 01, BAIRRO COLINA VERDE, RONDOLÂNDIA-MT 78.338-000		
<b>AUTOR DO PROJETO/ CREA/CAU:</b>	<b>THAIS RODRIGUES</b> ARQUITETA E URBANISTA CAD. 41610915		
<b>RESPONSÁVEL TÉCNICO P/ OBRA:</b>			

**PROJETO BÁSICO ARQUITETÔNICO**

**ASSUNTO:**  
FACHADAS E IMAGENS 3D

<b>Coord. Geográficas:</b>	10°50'48.50"S 61°27'30.53"O	<b>QUADRO DE ÁREAS</b>	
<b>DATA DE ENTREGA:</b>	<b>ÍNDICES URBANÍSTICOS</b>	ÁREA TOTAL DO TERRENO:	2.778,93m²
03/04/2024 09:26:35		ÁREA TOTAL CONSTRUÍDA:	817,56m²
<b>REVISÃO:</b>		ÁREA TOTAL DE COBERTURA:	1.167,87m²
00		ÁREA TOTAL SUPERMÁVEL:	1.802,17m²
<b>ESCALA:</b>		ÁREA TOTAL PERMÁVEL:	976,78m²
1:75			
<b>RRT: XXXXXXXX</b>			

**ARQ**  
FOLHA Nº  
**05**  
06

RUA DA SAUDE

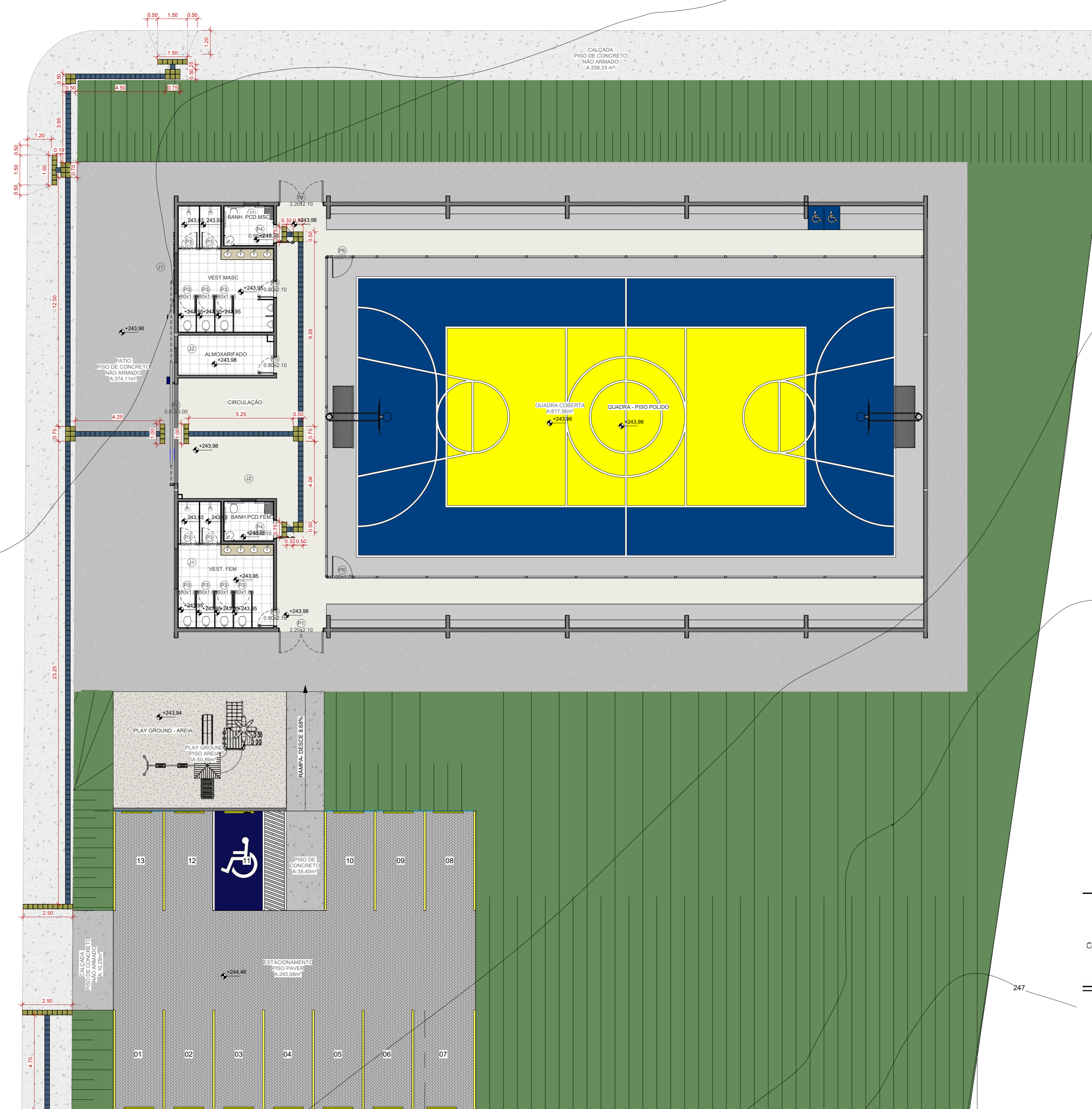
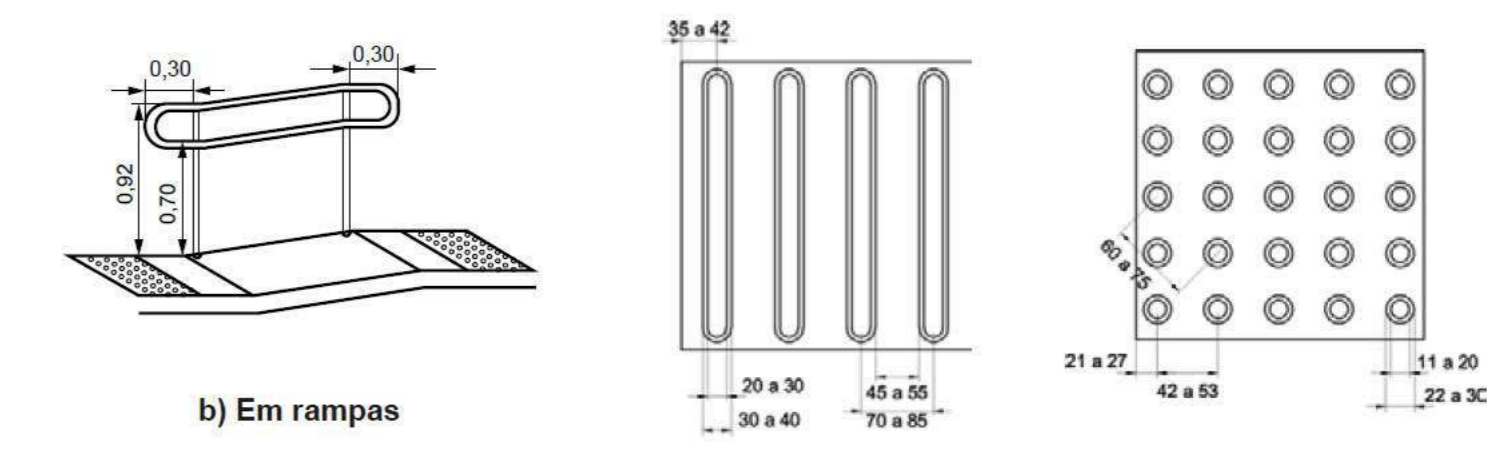
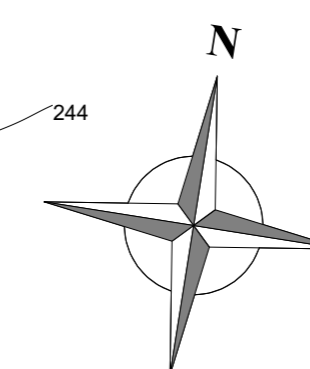

- PISO TÁTIL CONCRETO DIRECIONAL - 53,64 METROS
- PISO TÁTIL CONCRETO ATENÇÃO - 14,50 METROS
- PISO TÁTIL BORRACHA DIRECIONAL - 19,23 METROS
- PISO TÁTIL BORRACHA ATENÇÃO - 6 METROS

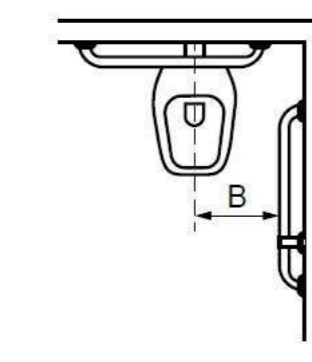

**Legenda**

Cotas	Adulto m	Infantil m
A	0,75	0,60
B	0,40	0,25
C	0,46	0,36
D	0,30	0,15

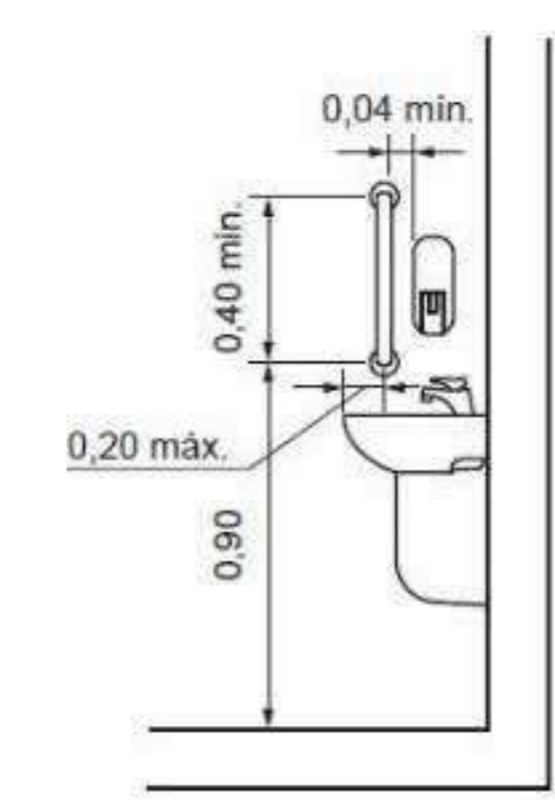

**7.12.3 Barras de apoio em boxes para chuveiros**

Os boxes para chuveiros devem ser providos de barras de apoio de 90° na parede lateral ao banco, e na parede de fixação do banco deve ser instalada uma barra vertical, conforme Figura 126.

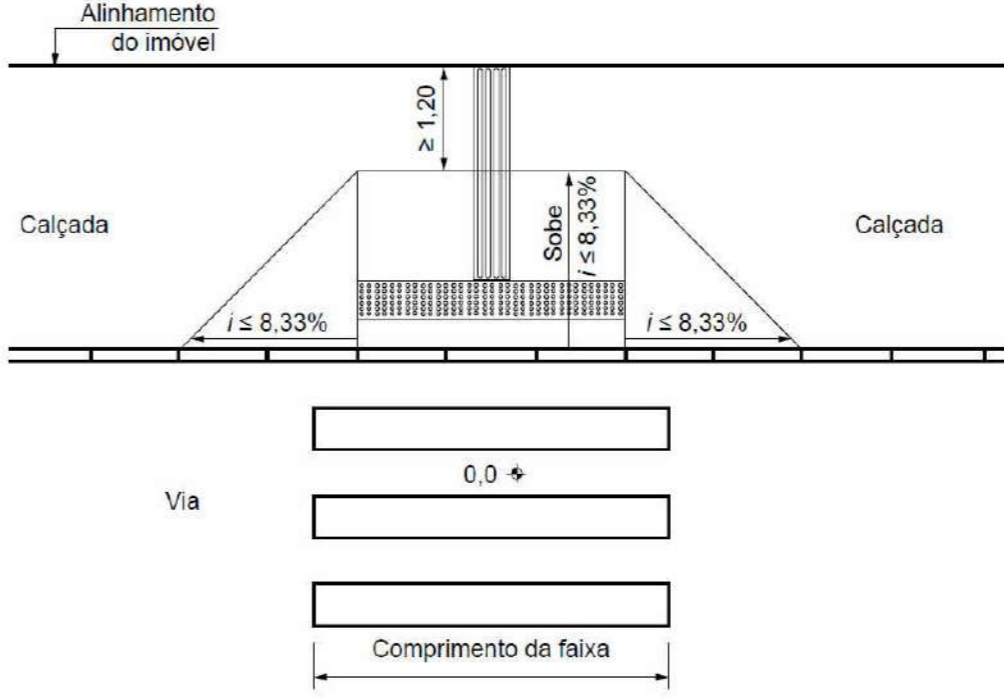
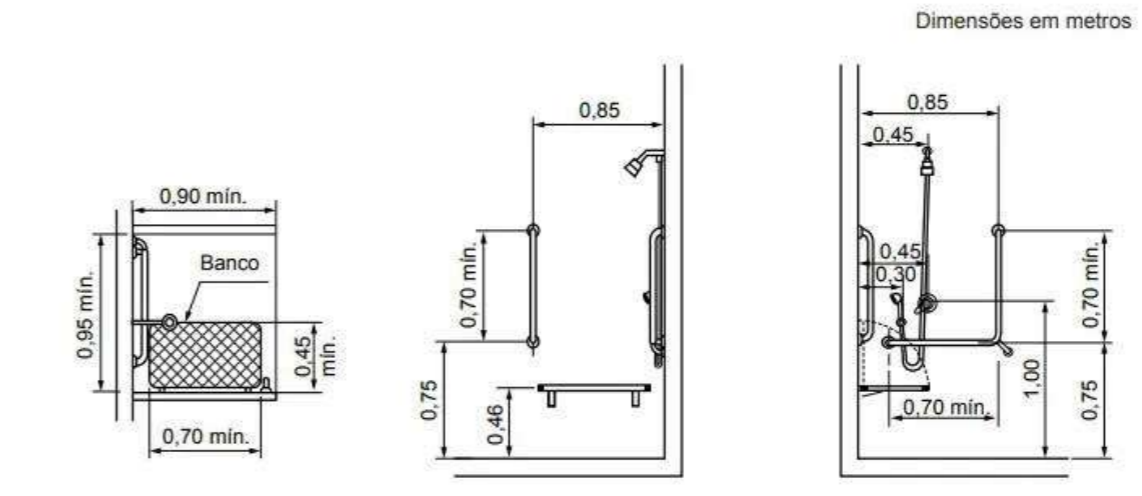

- OBS:**
- 01 - MEDIDAS DADAS EM METROS (m).
  - 02 - AS COTAS PREVALECEM SOBRE A ESCALA DO DESENHO.
  - 03 - EM CASO DE DÚVIDAS, CONSULTE O AUTOR DO PROJETO.
  - 04 - REPRODUÇÃO SOMENTE COM AUTORIZAÇÃO POR ESCRITO DO AUTOR DO PROJETO. LEI Nº. 9.810 - LEI DO DIREITO AUTORAL.
  - 05 - AS IMAGENS CONTIDAS NESTE PROJETO ARQUITETÔNICO SÃO ILUSTRATIVAS PODENDO SOFRER ALTERAÇÕES DURANTE A EXECUÇÃO.
  - 06 - O PROJETO FOI DESENVOLVIDO À PARTIR DE INFORMAÇÕES ENCAMINHADAS PELO MUNICÍPIO, SENDO DESTA A RESPONSABILIDADE QUANTO AS ARTS DOS PROFISSIONAIS ENVOLVIDOS.
  - 07 - O MUNICÍPIO NÃO APRESENTOU LEVANTAMENTO PLANIMÉTRICO DA ÁREA. BEM COMO A LOCAÇÃO DE CALÇADAS, RAMPAS ACESSÍVEIS, LOCAÇÃO DE ÁRVORES, OU OUTRA EDIFICAÇÃO E/OU EQUIPAMENTO EXISTENTE QUE POSSA INTERFERIR NA IMPLANTAÇÃO DO PROJETO EM QUESTÃO.
  - 08 - CALÇADAS E RAMPAS REPRESENTADAS EM CARÁTER ILUSTRATIVO, DEVENDO O RESPONSÁVEL PELA EXECUÇÃO E FISCALIZAÇÃO A CONFERÊNCIA DO ATENDIMENTO DAS NORMAS DE ACESSIBILIDADE.

**CARIMBO DE APROVAÇÃO:**

**ASSOCIAÇÃO MATO-GROSSENSE DOS MUNICÍPIOS**  
**COORDENAÇÃO DE PROJETOS**  
 SITE: www.amm.org.br  
 E-MAIL: centraldeprojetosamm@gmail.com  
**ADM. LEONARDO BORTOLIN**

Associação Mato-grossense dos Municípios  
 CENTRAL DE PROJETOS  
 Agap

<b>TIPO DE OBRA:</b>	ESPORTE	<b>MODALIDADE:</b>	CONSTRUÇÃO
<b>OBRA:</b>	CONSTRUÇÃO DE QUADRA COBERTA COM VESTIÁRIO		
<b>PROPRIETÁRIO/ CNPJ:</b>	PREFEITURA MUNICIPAL DE RONDOLÂNDIA CNPJ: 04.221.486/0001-49		
<b>ENDEREÇO:</b>	RUA SILVIO RODRIGUES ESQUINA COM RUA DA SAUDE, QUADRA 66, LOTE 01, BAIRRO COLINA VERDE, RONDOLÂNDIA-MT 78.338-000		
<b>AUTOR DO PROJETO/ CREA/CAU:</b>	<b>THAIS RODRIGUES</b> ARQUITETA E URBANISTA CRQ: 11610915		
<b>RESPONSÁVEL TÉCNICO P/ OBRA:</b>			

**PROJETO BÁSICO ARQUITETÔNICO**

**ASSUNTO:**  
ACESSIBILIDADE- PLANTA DE PISO TÁTIL E IMAGENS DE ACESSIBILIDADE

<b>Coord. Geográficas:</b>	10°50'48.50"S 61°27'30.53"O	<b>QUADRO DE ÁREAS</b>	
<b>DATA DE ENTREGA:</b>	03/04/2024 09:26:36	<b>ÍNDICES URBANÍSTICOS</b>	
<b>REVISÃO:</b>	00	ÁREA TOTAL DO TERRENO:	2.778,93m <sup>2</sup>
<b>ESCALA:</b>	Como indicado	ÁREA TOTAL CONSTRUÍDA:	817,56m <sup>2</sup>
<b>RRT:</b>	XXXXXXXX	ÁREA TOTAL DE COBERTURA:	1.167,87m <sup>2</sup>
		ÁREA TOTAL SUPERMÉVEL:	1.802,17m <sup>2</sup>
		ÁREA TOTAL PERMÉVEL:	976,76m <sup>2</sup>

**ARQ**

FOLHA Nº

**06** / 06